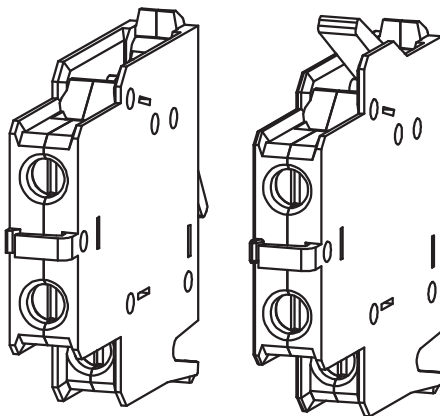

INSTRUCTIONS FOR USE, NÁVOD K POUŽITÍ

AUXILIARY SWITCH, SIGNAL SWITCH
POMOCNÝ SPÍNAČ, NÁVĚSTNÍ SPÍNAČ

PS-BC-0010
PS-BC-0010-Au
NS-BC-0010
NS-BC-0010-Au

1

Installation, service and maintenance of the electrical equipment may be carried out by an authorized person only.

Montáž, obsluhu a údržbu smí provádět jen osoba s odpovídající elektrotechnickou kvalifikací.

2 MOUNTING MONTÁŽ

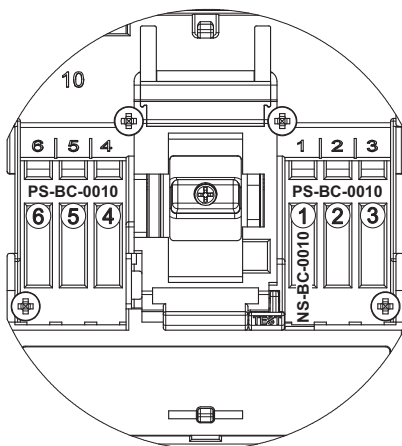
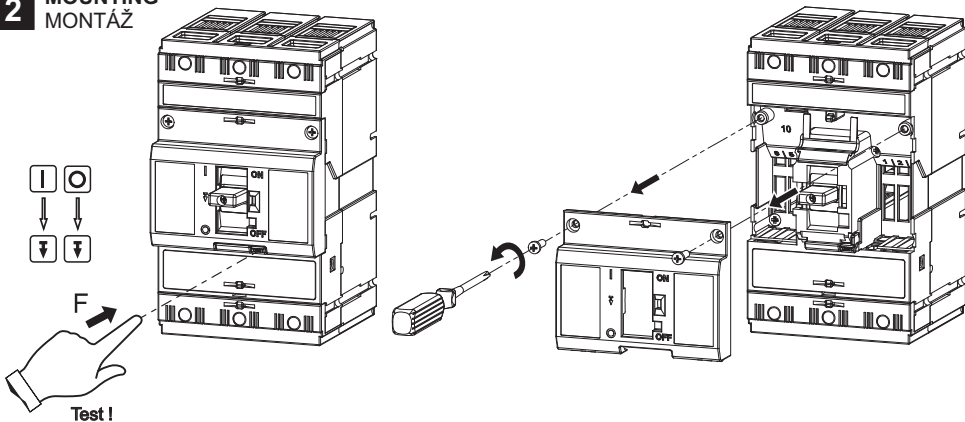

① - ⑥ PS-BC...
Auxiliary switch

Pomocný spínač

① NS-BC...
Alarm (Bell) switch

Návěstní spínač

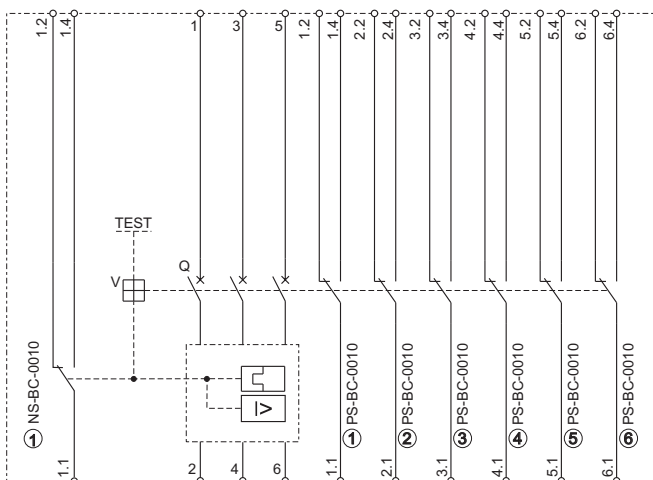

1=closed sepnuto	①	①
		⑥
0=open rozepnuto	1)*	NS-BC-0010
		PS-BC-0010
State of circuit-breaker	2)*	2 4
		2 4
Stav jističe	2)*	1-2 1-4
		1-2 1-4
I	O	1 0 0 1
		1 0 1 0
T	TEST SP-BC SV-BC	0 1 1 0
		1 0 1 0

3 Flexible conductor
Ohebný vodič

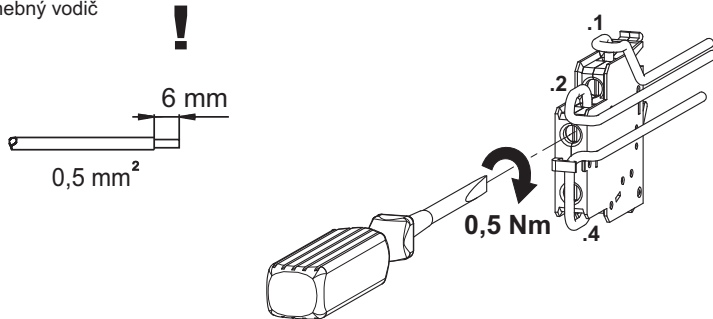

4 INSERT
VLOŽENÍ

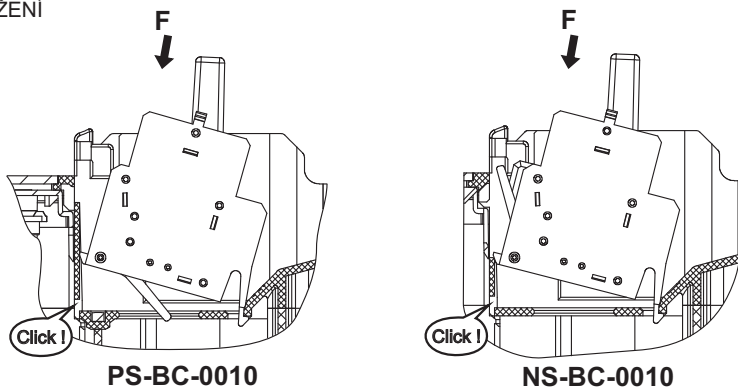

5 EXTRACTION
VYJMUTÍ

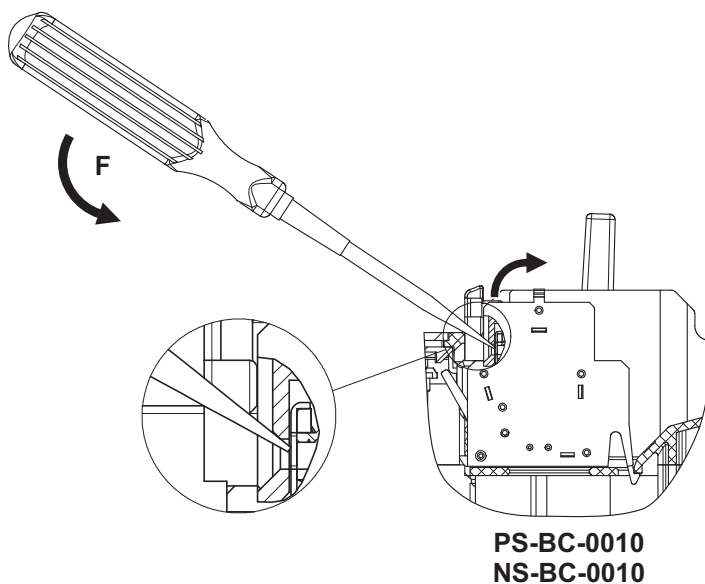

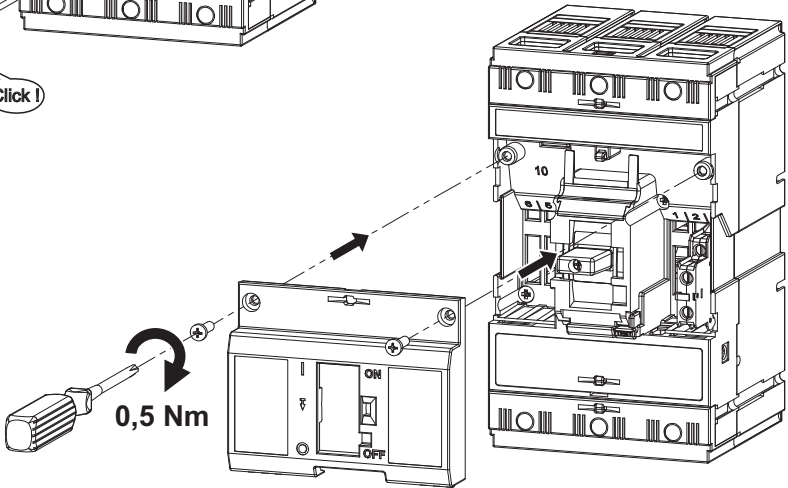
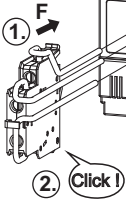
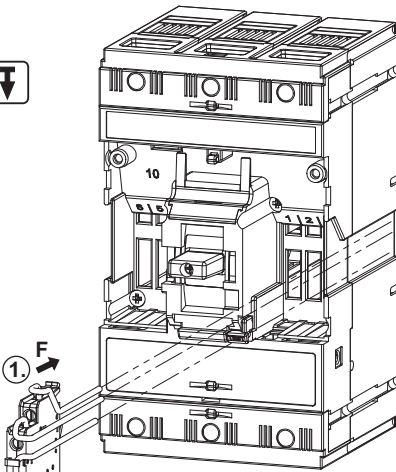

6

Only materials which have low adverse environmental impact and which do not contain dangerous substances as specified in ROHS directive have been used in the product.

Ve výrobku jsou použity materiály s nízkým negativním dopadem na životní prostředí, které neobsahují zakázané nebezpečné látky dle ROHS.

PS-BC-0010 PS-BC-0010Au NS-BC-0010 NS-BC-0010-Au

OEZ[®]

ENGLISH
ČESKY

INSTRUCTIONS FOR USE, NÁVOD K POUŽITÍ

AUXILIARY SWITCH, SIGNAL SWITCH
POMOČNÝ SPINAČ, NÁVĚSTNÍ SPINAČ

PS-BC-0010
PS-BC-0010-Au
NS-BC-0010
NS-BC-0010-Au

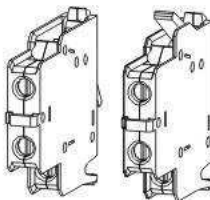
1

In data to n, service and maintenance of the electrical equipment may be carried out by an authorized person only.

Montáž, obsluhu a údržbu smí provádět jen osoba s odpovídající elektrotechnickou kvalifikací.

991926 Z00

Návod k použitiu

SLOVENSKY

Pomocný spínač - PS-BC-0010, PS-BC-0010Au, NS-BC-0010, NS-BC-0010-Au

- 1** Montáž, obsluhu a údržbu môže vykonávať iba osoba s odpovedajúcou elektrotechnickou kvalifikáciou.
- 2** Montáž
(1) - (6) Pomocný spínač
(1) Návestný spínač
1)* 1= zopnuté
0= rozopnuté
2)* Stav ističa
- 3** Ohybný vodič
- 4** Vloženie
- 5** Vyňatie
- 6** Vo výrobku sú použité materiály s nízkym negatívnym dopadom na životné prostredie, ktoré neobsahuje zakázané látky podľa ROHS

Инструкция по эксплуатации

ПО-РУССКИ

Вспомогательный выключатель - PS-BC-0010, PS-BC-0010Au, NS-BC-0010, NS-BC-0010-Au

- 1** Монтаж, обслуживание и уход может производить только работник с соответствующей электротехнической квалификацией.
- 2** Монтаж
(1) - (6) Вспомогательный выключатель
(1) Сигнальный выключатель
1)* 1= включено
0= выключено
2)* Положение автоматического выключателя
- 3** Гибкий провод
- 4** Вложение
- 5** Изъятие
- 6** В изделии применены материалы с малым негативным влиянием на окружающую среду, которые не содержат запрещенные опасные вещества, указанные в директиве ROHS.

Instrukcja obsługi

PO POLSKU

Wyłącznik pomocniczy - PS-BC-0010, PS-BC-0010Au, NS-BC-0010, NS-BC-0010-Au

- 1** Montaż, obsługę i konserwację wykonywać może wyłącznie odpowiednio wykwalifikowana osoba z branży elektrotechnicznej.
- 2** Montaż
(1) - (6) Wyłącznik pomocniczy
(1) Wyłącznik sygnalizacyjny
1)* 1= włączone
0= rozłączone
2)* Stan wyłącznika
- 3** Złącze elastyczne
- 4** Wsówanie
- 5** Wyciąganie
- 6** W wyrobie zastosowane zostały materiały z niskim negatywnym oddziaływaniem na środowisko naturalne, które nie zawierają zakazanych niebezpiecznych substancji zgodnie z ROHS.

Gebrauchsanweisung

DEUTSCH

Hilfsschalter - PS-BC-0010, PS-BC-0010Au, NS-BC-0010, NS-BC-0010-Au

- 1** Die Montage, die Bedienung und Instandhaltung kann nur der Arbeiter mit der entsprechenden elektrotechnischen Qualifikation verrichten.
- 2** Montage
(1) - (6) Hilfsschalter
(1) Meldeschalter
1)* 1= ein
0= aus
2)* Zustand des Leistungsschalters
- 3** Flexibler Leiter
- 4** Einlegen
- 5** Herausnahme
- 6** Für das Erzeugnis werden Stoffe mit niedrigen negativen Umweltauswirkungen angewandt, die keine verbotenen gefährlichen Stoffe nach ROHS enthalten.

Használati utasítás		MAGYAR
Segédkapcsoló - PS-BC-0010, PS-BC-0010Au, NS-BC-0010, NS-BC-0010-Au		
1	Szerelést, kezelést, karbantartást csak megfelelő elektrotechnikai képzettséggel rendelkező személy végezhet.	
2	Szerelés (1) - (6) Segédkapcsoló (1) Jelzőkapcsoló 1)* 1= bekapcsolva 0= szétkapcsolva 2)* Gyorsmegszakító állapota	
3	Hajlítható vezeték	
4	Betevés	
5	Kivétel	
6	A termékben felhasznált anyagok alacsony negatív hatással vannak az életkörnyezetre, és nem tartalmaznak tiltott veszélyes anyagokat az ROHS alapján.	
Instrucciones de uso		ESPAÑOL
Contactador auxiliar - PS-BC-0010, PS-BC-0010Au, NS-BC-0010, NS-BC-0010-Au		
1	El montaje, servicio y mantenimiento puede realizar únicamente la persona con la cualificación electrotécnica correspondiente.	
2	Montaje (1) - (6) Contactador auxiliar (1) Interruptor de señal 1)* 1= conectado 0= desconectado 2)* Estado del disyuntor	
3	Conductor flexible	
4	Introducción	
5	Extracción	
6	En el producto están usados los materiales que tienen incidencia negativa baja al medio ambiente, que no incluyen las materias peligrosas prohibidas según ROHS.	